

# Régulateurs de différence de température STDC



Instructions d'installation et de mise en route  
s'applique à STDC version 1 - 4



**Veillez lire attentivement cette notice avant l'installation et la mise en service !**

# SOMMAIRE

<b>Directives de sécurité</b> .....	<b>4</b>
Déclaration de conformité UE .....	4
Recommandations générales .....	4
Explications des symboles .....	4
Modifications de l'appareil .....	5
Garantie et responsabilité .....	5
Mise à la poubelle et déchets toxiques .....	5
<b>Description STDC</b> .....	<b>5</b>
Description du régulateur .....	5
Données techniques .....	6
Contenu de l'approvisionnement .....	6
Configurations hydrauliques .....	7
<b>Installation</b> .....	<b>8</b>
Plan des bornes .....	8
Plan des bornes .....	9
Montage mural .....	11
Raccordement électrique .....	12
Installation des sondes de température .....	13
Tableau de résistance à la température pour sondes Pt1000 .....	13
<b>Utilisation</b> .....	<b>13</b>
Affichage et commandes .....	13
Aide de mise en service .....	14
<b>1. Valeurs de mesure</b> .....	<b>14</b>
<b>2. Evaluations</b> .....	<b>15</b>
Heures de service .....	15
$\Delta T$ Moyen .....	15
Quantité de chaleur produite .....	15
Affichage graphique .....	15
Messages .....	15
Reset / annuler .....	15
<b>3. Mode affichage</b> .....	<b>15</b>
Graphique .....	15
Aperçu .....	16
En alternance .....	16
Mode « économie d'énergie » .....	16
<b>4. Mode de fonctionnement</b> .....	<b>16</b>
Automatique .....	16
Manuel .....	16
Arrêt .....	16
<b>5. Paramètres</b> .....	<b>16</b>
Temp. mini S1 .....	17
Tmin S2 .....	17
$\Delta T$ R1 .....	17
T demandée marche .....	17
Tmax S1 .....	17
Temps de therm. ....	17
Tmax ballon X .....	18
<b>6. Fonctions de protection</b> .....	<b>18</b>
Protection Antiblocage .....	18
Protection anti-gel .....	18
Protection de l'installation .....	18
Protection des capteurs .....	18
Alarme capteur .....	19
Refroidissement retour .....	19
Anti-legionella .....	19
<b>7. Fonctions spécifiques</b> .....	<b>19</b>
Choix de programme .....	19
Signal .....	20
Type du signal .....	20
Forme de signal .....	20
PWM/0-10V arrêt .....	20
PWM / 0-10V marche .....	20
PWM / 0-10V max. ....	20
Afficher signal .....	20
Réglage de la vitesse .....	20
Variante .....	20
Intervalle de rinçage .....	20
Intervalle de réglage .....	21
Max. Vitesse .....	21
Min. Vitesse .....	21
Valeur demandée .....	21
Heure et date .....	21
Calibrage des sondes .....	21
Mise en service .....	21
Réglages d'usine .....	21
Quantité de chaleur produite .....	22
Fonction d'aide au démarrage .....	22
Intervalle de rinçage .....	22
Montée .....	22
Heure d'été .....	22
<b>8. Verrouillage des menus</b> .....	<b>22</b>
<b>9. Valeurs de service</b> .....	<b>23</b>
<b>10. Langue</b> .....	<b>23</b>
<b>Pannes et messages d'erreur</b> .....	<b>23</b>
Déclaration finale .....	25

Ce manuel s'applique aux différentes versions de matériel suivantes.

**STDC Version 1**

3 entrées sondes de température

1 sortie relais 230 AC (on/off)

**STDC Version 2**

3 entrées sondes de température

1 sortie relais électronique 230 AC (pour le contrôle de vitesse des pompes standard)

**STDC Version 3**

3 entrées sondes de température

1 sortie relais 230 AC (on/off)

1 sortie PWM/0-10V (pour le contrôle de vitesse des pompes à haut rendement)

**STDC Version 4**

3 entrées sondes de température

1 sortie relais électronique 230 AC (pour le contrôle de vitesse des pompes standard)

1 sortie PWM/0-10V (pour le contrôle de vitesse des pompes à haut rendement)

**Si la version n'y est pas visible, veuillez aller dans le menu "Valeurs de service" du régulateur. Dans la première ligne, vous pouvez lire la version.**



### Déclaration de conformité UE

En apposant le sigle CE sur l'unité, STDC le fabricant certifie que la construction de l'appareil est conforme aux directives de sécurité suivantes:

- UE basse tension 2014/35/UE ainsi que
- UE relative à la compatibilité électromagnétique 2014/30/UE

confirmer. La compatibilité a été démontrée et les documents correspondants ainsi que la UE déclaration de conformité sont déposés chez le fabricant.

### Recommandations générales

#### A lire attentivement !

Cette notice comporte des recommandations essentielles et des informations importantes relatives à la sécurité, au montage, à la mise en service, à l'entretien et à l'utilisation de l'appareil. C'est pourquoi l'installateur, le technicien spécialisé et l'utilisateur de l'installation sont tenus à lire et à observer ces instructions dans leur intégralité avant le montage, la mise en service et l'utilisation de l'appareil.

La Régulateur différentiel température est une régulation automatique et électrique de température pilotée par une sonde extérieure, conçue pour tout système solaire ou de chauffage ou autres usages similaires. N'installez le régulateur que dans des endroits secs et dans les conditions ambiantes décrites dans les "Caractéristiques techniques".

Veuillez également respecter les consignes de prévention des accidents et toute autre norme en vigueur localement, ainsi que les notices de montage et de fonctionnement d'autres composants de l'installation.

Le régulateur ne remplace en aucun cas tout dispositif obligatoire à prévoir sur place !

L'installation, la connexion électrique, la mise en service et l'entretien de l'appareil ne peuvent être effectués que par un spécialiste dûment formé. Pour l'utilisateur: demandez au technicien qu'il vous explique en détails le fonctionnement et comment manipuler les commandes. Gardez cette notice toujours à proximité de l'appareil.

Le fabricant n'assume aucune responsabilité pour les dommages causés par l'utilisation incorrecte ou la non-conformité de ce manuel!

### Explications des symboles



Danger tension

Négligence de ces consignes peut causer des conséquences mortelles due à la tension.



Danger tension

Négligence de ces consignes peut causer des accidents graves ou fatales dûs aux échaudures.



Attention

Négligence de ces consignes peut causer la destruction de l'appareil et des installations environnantes.



Attention

Des instructions importantes pour le fonctionnement optimal de l'appareil et de l'installation en sa totalité.

## Modifications de l'appareil

---

- Toute modification sous n'importe quelle forme est soumise à l'accord préalable du fabricant.
- Il est également interdit d'installer des composants supplémentaires qui n'ont pas été testés avec l'appareil.
- S'il s'avère qu'il n'est plus possible d'utiliser l'appareil en toute sécurité, par exemple en raison de dommages au boîtier, éteignez immédiatement l'appareil.
- Les pièces de l'appareil ou les accessoires qui ne sont pas en parfait état doivent être échangés immédiatement.
- Utilisez uniquement les pièces de rechange d'origine.
- Les marquages effectués en usine sur l'appareil ne doivent pas être modifiés, enlevés ou rendus illisibles.
- Ne paramétrer que les réglages décrits dans cette notice

 Toute modification de l'appareil peut causer un mauvais fonctionnement de la régulation et de l'installation qu'elle pilote.

## Garantie et responsabilité

---

Le unité a été conçu et testé aux exigences très strictes en matière de qualité et de sécurité. Elle est soumise à la garantie légale de 2 ans à compter de la date d'achat. Sont toutefois exclus de la garantie et de toute responsabilité les dommages personnels et matériels dûs aux causes suivantes :

- Non-respect de ces instructions de montage et de service.
- Montage, mise en service, entretien et utilisation non conformes
- Réparations effectuées de façon non conformes
- Toute intervention sur l'appareil en opposition du paragraphe "Modifications de l'appareil"
- Utilisation de l'appareil pour une application non-prévue et spécifiée
- Dépassement en dessous ou au dessus des valeurs mini ou maxi autorisées
- Force majeure.

## Mise à la poubelle et déchets toxiques

---

L'appareil est conforme à la directive RoHS 2011/65/UE visant la restriction d'utilisation de certains produits dangereux dans les



Ne jetez en aucun cas l'appareil dans les poubelles ménagères. Présentez-le à la déchetterie locale ou retournez-le à votre (re)vendeur.

## Description STDC

### Description du régulateur

---

Avec sa sonde extérieure climatique la régulation de Régulateur différentiel température STDC offre une utilisation optimale avec contrôle précis de tous les paramètres de votre système solaire ou de chauffage avec un réglage simple et clair. Chaque bouton montre sur écran la commande activée avec explication en quelques mots-clé. Au menu "Evaluations et réglages" vous trouverez à côté des titres des explications réalisations graphiques.

Le STDC peut être utilisé pour différentes variantes. " Configurations hydrauliques " on page 7

Caractéristiques importants de la STDC:

- Affichage de graphiques et de textes sur écran illuminé
- Appel direct des valeurs de mesure du moment
- Evaluation et contrôle de l'installation par graphique statistique
- Menus de réglage avec explications claires
- Verrouillage des menus pour éviter tout dérèglement abusif
- Reset de programmation antérieure ou retour réglages d'usine

## Données techniques

### Valeurs électriques:

Alimentation électrique		230VAC +/- 10%, 50 - 60 Hz
Puissance absorbée / Arrêt		1,5W - 2W/ 0,5 W
Fusible interne	1	1
Classe de protection		IP40
Classe de protection		II
Catégorie de surtension		II
Catégorie de degré de pollution		II

### Bornes entrées et sorties

	Version 1	Version 2	Version 3	Version 4
PT1000 entrées sondes plage mesure - 40°C à 300°C	3	3	3	3
relais mécanique en tant que contact alternatif ( $\bar{R}$ ) 460VA pour 1 phase / 460W pour 3 phases	1	-	1	-
Relais électronique min. 5W...max. 120W pour AC3	-	1	-	1
0-10V sortie réglée pour 10 k $\Omega$ charge ou	-	-	V1	V1
PWM sortie Freq. 1 kHz, ampl. 10 V	-	-	V1	V1

### Max. longueur de câbles

Sonde capteur	S1	< 30 m
Sonde ballon	S2 et S3	< 10 m
0-10V/PWM		< 3 m
relais mécaniques		< 10 m
Relais électronique		<3m

### Conditions environnementales

quand régulation fonctionne	0 °C - 40 °C, max. 85 % rel. d'humidité à 25°C
pendant transport/stockage	0 °C - 60 °C, pas de condensation d'humidité autorisée

### Autres caractéristiques et dimensions

Construction du boîtier	2 parties, matière synthétique ABS (plastique)
Modes de montage	mural, en option intégré dans une armoire
Dimensions extérieures	115 mm x 86 mm x 45 mm
Dimensions intérieures	108 mm x 82 mm x 25,2 mm
Affichage	écran entièrement graphique 128 x 64 points
Horloge en temps réel	RTC avec réserve 24 h par batterie
Fonctionnement	4 boutons poussoir

## Contenu de l'approvisionnement

- Régulateur solaire à circuit unique STDC
- 4 vis et 8 chevilles, fusible de remplacement 2TA
- 2 vis 3,5 x 35 mm et 2 chevilles 6 mm pour montage mural
- STDC Manuel de montage et de mise en service

# Configurations hydrauliques



Les schémas présentés indiquent seulement les possibilités de pilotage avec le régulateur et ne prétendent aucunement d'être complets. Le régulateur ne remplace aucunement d'autres dispositifs de sécurité. En fonction de l'application projetée il faudra inclure d'autres composants tels que vannes d'arrêt, clapets anti-retour et bondes d'évacuation.

⚠ Pour les vannes à 3 voies, le sens du débit à l'état excité (relais actif) est indiqué dans la version hydraulique utilisée.

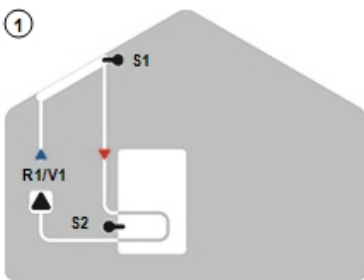

1 Solaire avec ballon

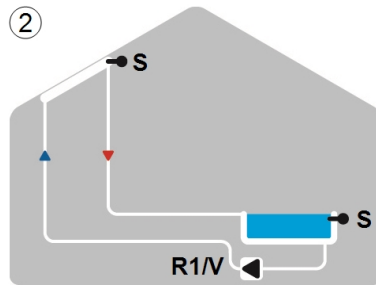

2 Solaire avec piscine

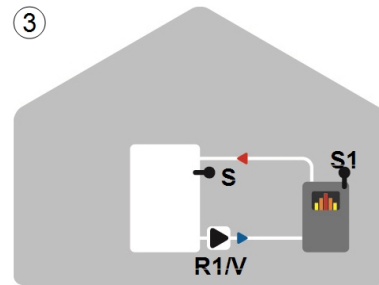

3 Chaudière bois avec ballon

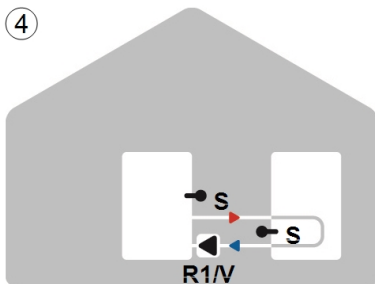

4 Transvasement

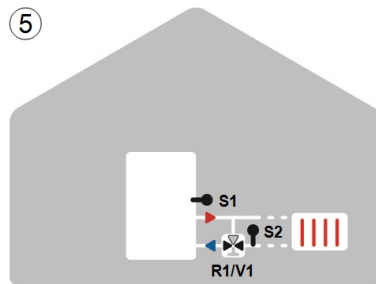

5 Préchauffage chaudière bois

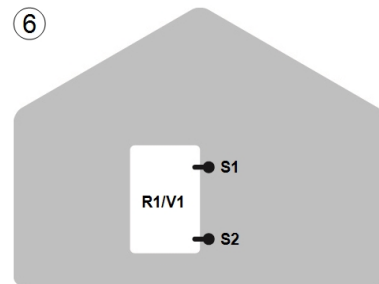

6 Thermostat



7 DeltaT universel

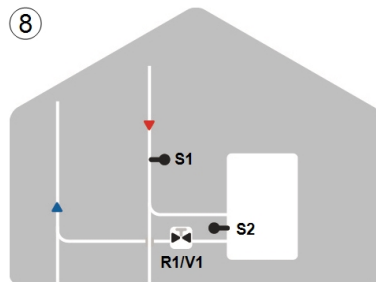

8 Vanne de fermeture

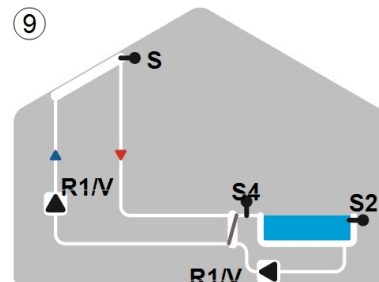

9 Solaire avec piscine et échangeur de chaleur 1

## Plan des bornes



**Tension secteur**  
230 VAC 50 - 60 Hz



**Low voltages**  
max. 12 VAC / DC

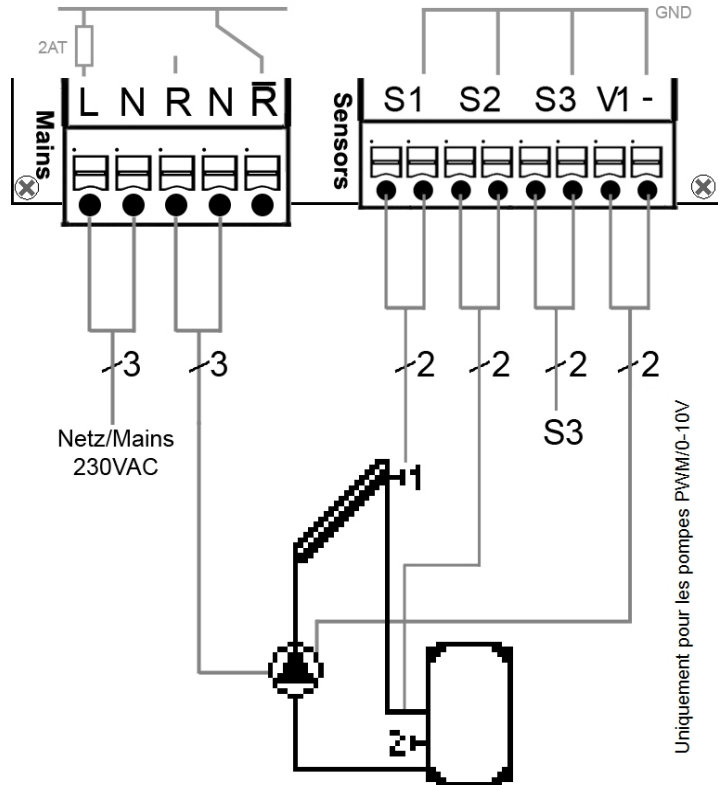

Borne:	Raccordement pour:
L	Réseau phase L
N	Réseau neutre N
R	Fermeture du Relais 3
N	Réseau N Relais
R	Relais ouvreur

Borne:	Raccordement pour:
S1	Sonde température 1
S2	Sonde température 2
S3	Sonde température 3
V1	Sortie 0-10V / PWM pour pompes HE à vitesse contrôlée
-	GND V1

Raccordement conduite PE se fait au bloc en alu PE



**"Connexion des pompes PWM"**

Les pompes PWM sont connectées au régulateur par 2 fils **1**) Entrée PWM (par défaut : marron) **2**) GND (par défaut : bleu). Certaines pompes ont un troisième fil (signal de sortie PWM (par défaut : noir)). Il n'est pas utilisé pour la connexion !



L'assignation correspondante du terminal à votre système ou au diagramme hydraulique, voir les descriptions dans le diagramme hydraulique respectif, " Configurations hydrauliques " on page 7.

# Plan des bornes

**!** L'alimentation de tension pour pompes HE avec signal d'entrée 0-10V/PWM peut se faire via un relais libre (fonctionnement parallèle V1).

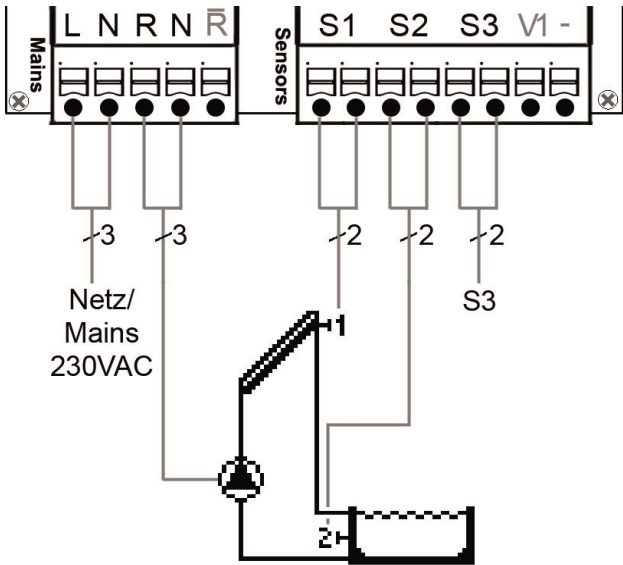

Programme 2 Solaire avec piscine

⚠ Tension secteur 230VAC 50-60Hz		⚠ Basse tension max. 12VAC/DC	
Borne:	Connexion:	Borne:	Connexion:
L	Réseau phase L	S1 (2x)	Sonde 1 capteur
N	Réseau neutre N	S2 (2x)	Sonde 2 Piscine
R	Pompe phase L	S3 (2x)	Sonde 3 (en option)
N	Pompe neutre N	La polarité des sondes S1 - S3 est librement sélectionnable.	
R	Contact de rupture (STDC Version 1+3)	V1	0-10V/ PWM +/- ( STDC version 3+4 )
		-	GND V1

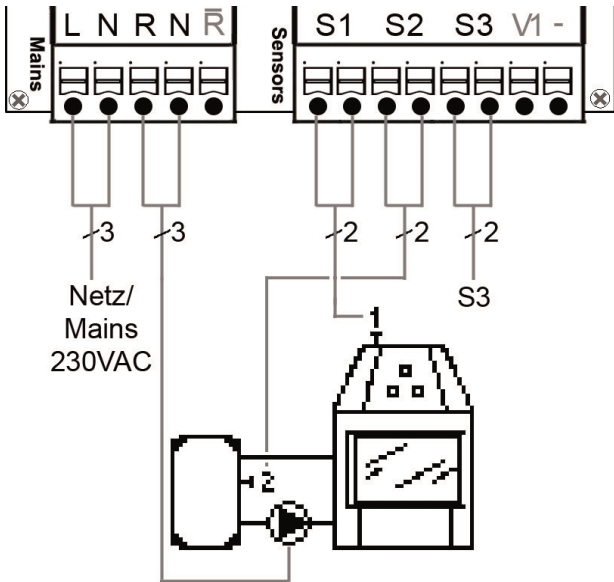

Programme 3 Combustible solide avec ballon de stockage

⚠ Tension secteur 230VAC 50-60Hz		⚠ Basse tension max. 12VAC/DC	
Borne:	Connexion:	Borne:	Connexion:
L	Réseau phase L	S1 (2x)	Sonde 1 chaudière bois
N	Réseau neutre N	S2 (2x)	Sonde 2 ballon
R	Pompe phase L	S3 (2x)	Sonde 3 (en option)
N	Pompe neutre N	La polarité des sondes S1 - S3 est librement sélectionnable.	
R	Contact de rupture (STDC Version 1+3)	V1	0-10V/ PWM +/- ( STDC version 3+4 )
		-	GND V1

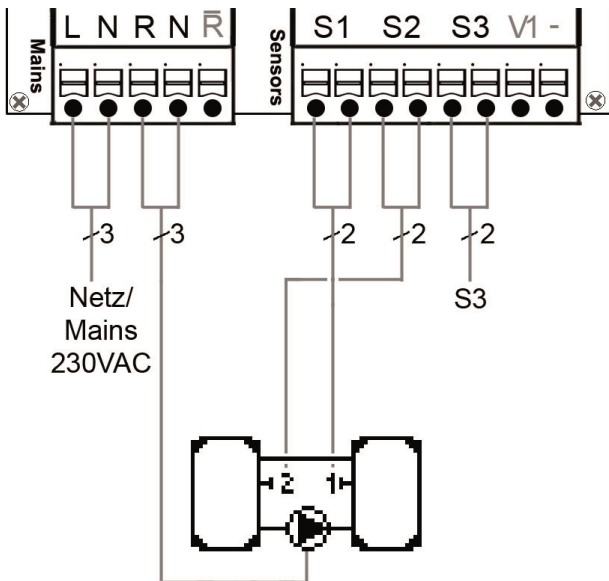

Programme 4 Transvasement

⚠ Tension secteur 230VAC 50-60Hz		⚠ Basse tension max. 12VAC/DC	
Borne:	Connexion:	Borne:	Connexion:
L	Réseau phase L	S1 (2x)	Sonde 1 ballon 1
N	Réseau neutre N	S2 (2x)	Sonde 2 ballon 2
R	Pompe phase L	S3 (2x)	Sonde 3 (en option)
N	Pompe neutre N	La polarité des sondes S1 - S3 est librement sélectionnable. N	
R	Contact de rupture (STDC Version 1+3)	V1	0-10V/ PWM +/- ( STDC version 3+4 )
		-	GND V1

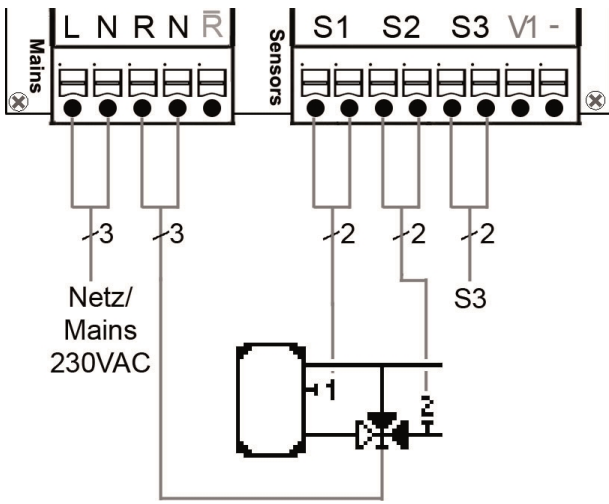

#### Programme 5 Augmentation du circuit de chauffage



Tension secteur  
230VAC 50-60Hz



Basse tension  
max. 12VAC/DC

Borne:	Connexion:	Borne:	Connexion:
L	Réseau phase L	S1 (2x)	Sonde 1 ballon 1
N	Réseau neutre N	S2 (2x)	Sonde 2 Débit retour
R	Vanne phase L	S3 (2x)	Sonde 3 (en option)
N	Vanne neutre N	La polarité des sondes S1 - S3 est librement sélectionnable. N	
R	Contact de rupture (STDC Version 1+3)	V1	0-10V/ PWM +/- ( STDC version 3+4 )
		-	GND V1

#### Sens d'actionnement de la vanne :

R1 on / vanne on = direction à travers le réservoir de stockage

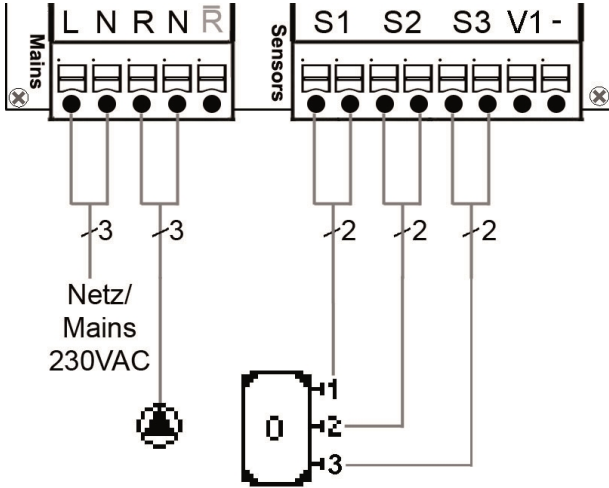

#### Programme 6 Thermostat



Tension secteur  
230VAC 50-60Hz



Basse tension  
max. 12VAC/DC

Borne:	Connexion:	Borne:	Connexion:
L	Réseau phase L	S1 (2x)	Sonde 1 ballon haut
N	Réseau neutre N	S2 (2x)	Sonde 2 (en option)
R	Pompe phase L	S3 (2x)	Sonde 3 (en option)
N	Pompe neutre N	La polarité des sondes S1 - S3 est librement sélectionnable.	
R	Contact de rupture (STDC Version 1+3)	V1	0-10V/ PWM +/- ( STDC version 3+4 )
		-	GND V1

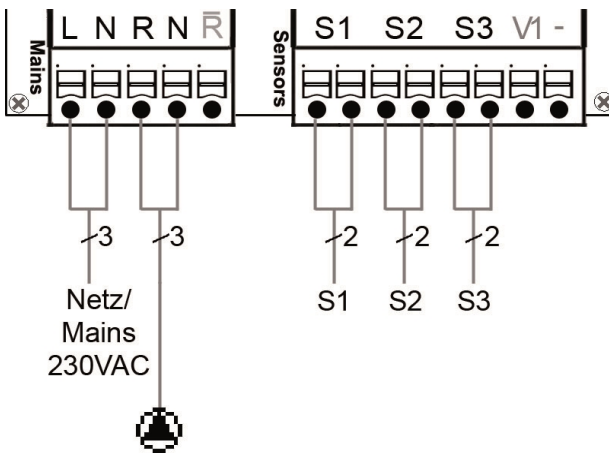

#### Programme 7 Régulateur universel ΔT



Tension secteur  
230VAC 50-60Hz



Basse tension  
max. 12VAC/DC

Borne:	Connexion:	Borne:	Connexion:
L	Réseau phase L	S1 (2x)	Sonde 1 régulateur
N	Réseau neutre N	S2 (2x)	Sonde 2 référence
R	Pompe phase L	S3 (2x)	Sonde 3 (en option)
N	Pompe neutre N	La polarité des sondes S1 - S3 est librement sélectionnable.	
R	Contact de rupture (STDC Version 1+3)	V1	0-10V/ PWM +/- ( STDC version 3+4 )
		-	GND V1

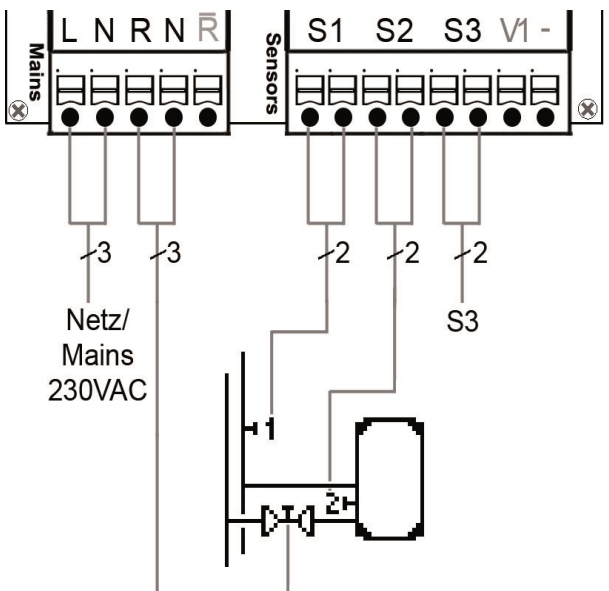

#### Programme 8 Vanne de fermeture



Tension secteur  
230VAC 50-60Hz



Basse tension  
max. 12 VAC / DC

Borne:	Connexion:	Borne:	Connexion:
L	Réseau phase L	S1 (2x)	Sonde 1 débit
N	Réseau neutre N	S2 (2x)	Sonde 2 ballon
R	Vanne d'arrêt phase L	S3 (2x)	Sonde 3 (en option)
N	Vanne d'arrêt neutre N	La polarité des sondes S1 - S3 est librement sélectionnable.	
R	Contact de rupture (STDC Version 1+3)	V1	0-10V/ PWM +/- ( STDC version 3+4 )
		-	GND V1

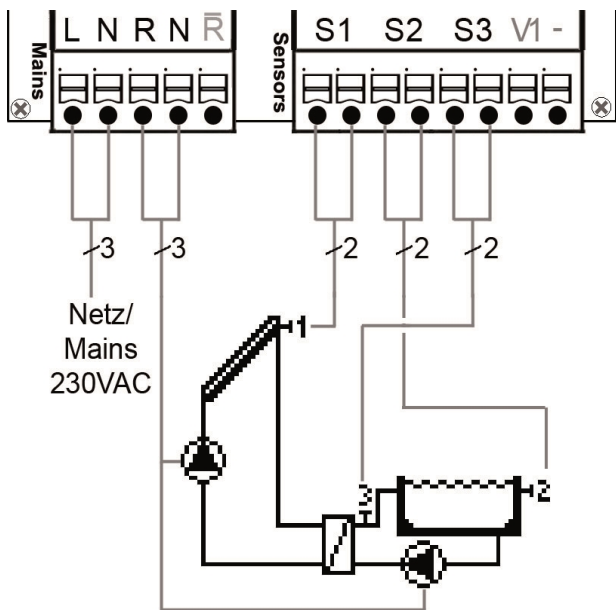

### Programme 9 Solaire avec piscine et échangeur de chaleur



Tension secteur  
230VAC 50-60Hz



Basse tension  
max. 12VAC/DC

Borne:	Connexion:	Borne:	Connexion:
L	Réseau phase L	S1 (2x)	Sonde 1 capteur
N	Réseau neutre N	S2 (2x)	Sonde 2 piscine
R	Pompe phase L	S3 (2x)	Circuit secondaire de la sonde 3
N	Pompe neutre N	La polarité des sondes S1 - S3 est librement sélectionnable.	
R	Contact de rupture (STDC Version 1+3)	V1	0-10V/ PWM +/- ( STDC version 3+4 )
		-	GND V1

Les deux pompes sont connectées au même relais.

## Montage mural

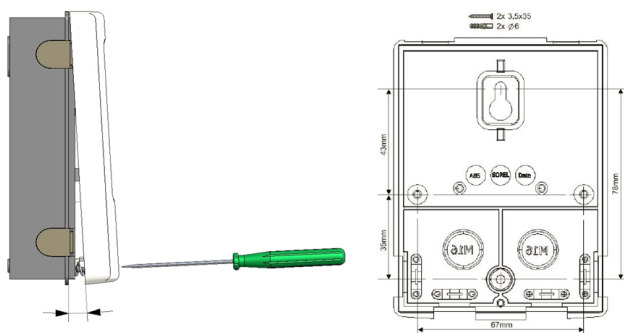

1. Dévisser vis du couvercle à fond.
2. Enlever couvercle avec précaution du Faites attention que les fixations restent avec le couvercle.
3. Placer la partie supérieure du boîtier. Ne pas toucher les composants électroniques.
4. Positionner partie inférieure à l'endroit prévu et marquer les deux trous pour les vis de fixation. Faites attention que la surface du mur soit lisse et plan pour éviter toute déformation du boîtier.
5. Forer les trois trous avec une mèche 6 et apposer les chevilles. En option, le boîtier peut être monté avec 4 trous de montage.
6. Monter la vis supérieure en le serrant un peu.
7. Monter la partie inférieure et monter les deux autres vis
8. Mettre le boîtier à niveau et serrer les trois vis à fond.

Si des problèmes surviennent lors du fonctionnement des terminaux, notre vidéo sur notre page YouTube peut vous aider :

YouTube





<http://www.sorel.de/youtube>

# Raccordement électrique

 Avant de travailler sur la régulation, veiller à couper le réseau électrique et à la sécuriser contre toute remise sous tension! Vérifier l'absence de toute tension! Seul un technicien formé et autorisé à effectuer le raccordement électrique en respectant les prescriptions en vigueur. La régulation ne doit pas être mise en service en présence de dommages visibles sur le boîtier, tels que fissures.

 Il ne doit pas y avoir accès à la régulation depuis l'arrière !

 Les câbles basse tension sous tension comme les câbles des sondes de température doivent être posés séparément des câbles secteur haute tension. Introduire les câbles des sondes uniquement par le côté gauche et les câbles d'alimentation de haute tension uniquement par le côté droit de l'appareil.

 Au niveau de l'alimentation de la régulation, il faut prévoir l'installation sur place d'un coupe-circuit agissant sur tous les pôles, comme un disjoncteur d'urgence pour le chauffage.

 Les câbles qui sont à raccorder à l'appareil doivent être gainés au maximum de 55 mm et la gaine du câble doit exactement arriver à l'entrée de l'appareil, juste derrière le serre-câble.

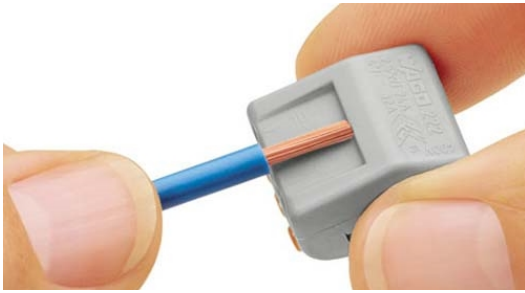

Fig. 1



Fig. 2

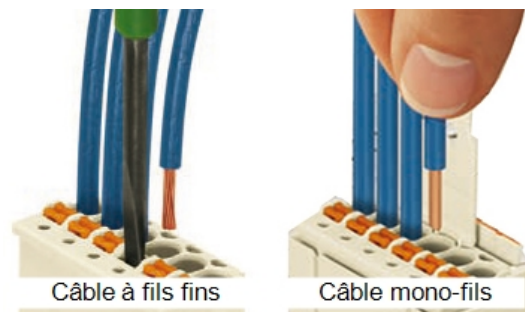

Fig. 3 | Fig. 3.1

1. Sélectionnez le programme/les variantes hydrauliques requis.

2. Dénudez les câbles sur 55 mm maximum (fig.1), dénudez les 9-10 derniers mm des fils.

3. Ouvrez le boîtier du régulateur " Montage mural " on page 11.

4. Installer le bornier PE (Fig.2)

5. Raccordez les bornes de connexion fournies " Plan des bornes " on page 8.

Pour les câbles multi-fils poussez le bouton orange à l'aide d'un tournevis (Fig. 3)  
Pour les câbles monofilaires ou les câbles équipés d'embouts, il suffit d'insérer le câble. (Fig. 3.1.).

6. Glissez les bornes à ressort dans leurs logements prévus.

7. Montez les décharges de tension.

8. Accrochez la partie supérieure du boîtier et fermez le boîtier en exerçant une légère pression.

9. Serrez la vis du couvercle.

10. Introduire réseau et mettre la régulation en marche.

# Installation des sondes de température

Le régulateur travaille avec des sondes de température Pt1000 qui assurent une acquisition de température au degré près afin de garantir le fonctionnement optimal de l'installation en termes de réglage technique.

**!** Les câbles des sondes Pt1000 pourront être rallongés à 30 m, si nécessaire, à l'aide d'un câble de min. 0,75 mm<sup>2</sup>. Tout en faisant attention qu'il n'y ait pas de perte à cause de la résistance. Positionner les sondes à l'endroit exact où il faut mesurer. Utiliser à chaque application la sonde adaptée (immergée, contact-tuyau, contact surface plane) avec la plage de mesure correcte.

**!** Les câbles basse tension sous tension comme les câbles des sondes de température doivent être posés séparément des câbles secteur haute tension. Introduire les câbles des sondes uniquement par le côté gauche et les câbles d'alimentation de haute tension uniquement par le côté droit de l'appareil.







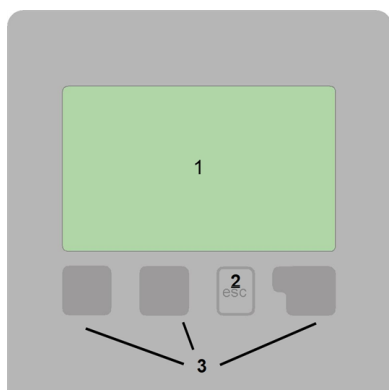

## Tableau de résistance à la température pour sondes Pt1000

°C	-20	-10	0	10	20	30	40	50	60	70	80	90	100
Ω	922	961	1000	1039	1077	1116	1155	1194	1232	1270	1308	1347	1385

## Utilisation

## Affichage et commandes



-  Pompe (tourne en service)
  -  Vanne (sens d'écoulement en noir)
  -  Capteur
  -  Ballon / tampon
  -  Chaudière à combustible solide
  -  Piscine
  -  Thermostat marche / arrêt
  -  Sondes température
- Vous trouverez d'autres symboles dans les Fonctions spécifiques.

### Exemples de fonctions des boutons

- +/- Augmenter / diminuer valeurs
- ▼/▲ Menu déroulant vers le bas/le haut
- Oui / Non confirmer / annuler
- Info Information plus explicite
- Arrière revenir en arrière
- OK confirmer réglage
- confirmer confirmer paramètre

Avec ses textes et ses graphiques clairs, l'écran(1) montre une utilisation commode de la régulation.

La fonction des 3 autres boutons (4) sera affichée à chaque activation. Le bouton de droite demande généralement une fonction de confirmation ou de choix.

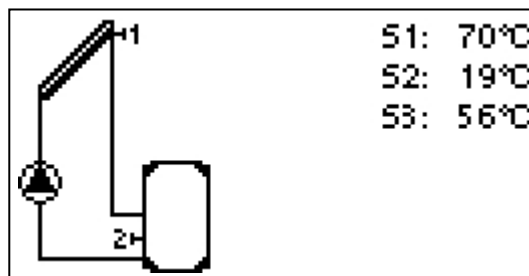

Le mode graphique apparaît lors qu'aucun bouton n'est activé pendant 2 minutes ou si le menu principal est abandonné avec le bouton "esc".

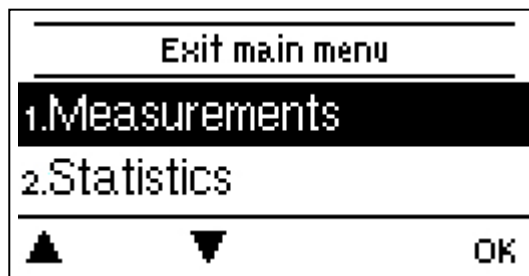

En activant "esc" l'écran change de vue graphique au menu principal.



1. Choisir la langue et régler l'horloge

2. Aide e mise en service

- a) choisir ou
- b) sauter cette option.

a) L'aide de mise en service parcourt systématiquement les réglages de base. Chaque paramètre est expliqué sur l'écran du régulateur. En activant le bouton "esc" on peut toujours revenir à la valeur antérieure.

b) Si vous voulez ignorer l'option a il faudra régler les paramètres suivants dans l'ordre suivant :

- Menu 10. Langue
- Menu 3. Heure locale, date et intervalles de service.
- Menu 5. Paramètres, toutes valeurs
- Menu 6. Fonctions de protection (si des modifications sont nécessaires).
- Menu 7. Fonction spéciales (si des modifications sont nécessaires).

3. Au menu Mode de service "4.2.Manuel" "4.1. Manuel", il faut tester les commandes de sortie avec toute unité destinataire raccordée et vérifier les valeurs affichées par les sondes. Ensuite activer mode service automatique. " Manuel " on page 16



L'on peut toujours revenir à l'aide de mise en service par le menu 7.6.



Veillez observer les explications de chaque paramètre de cette notice, et veuillez contrôler si votre installation nécessite d'autres réglages supplémentaires.

## 1. Valeurs de mesure

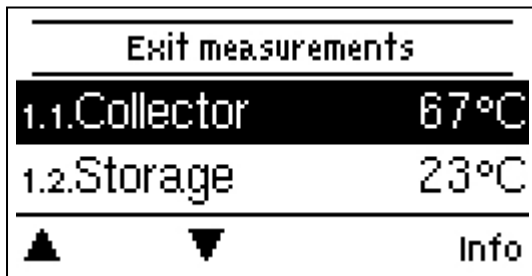

Affichent sur écran les températures mesurées du moment



Si l'écran affiche "erreur" la sonde en question ne fonctionne pas ou est défectueuse.



Des câbles trop longs ou une installation non-précise d'une sonde peuvent occasionner des écarts de valeurs mesurées. Dans ce cas on peut corriger les valeurs affichées " Calibrage des sondes " on page 21. Les valeurs de mesure affichées dépendent du programme sélectionné, des sondes raccordées et de la version correspondante de l'appareil.

## 2. Evaluations



Ici on contrôle les fonctions et la surveillance de l'installation.



Pour les fonctions dépendantes du temps telles que la circulation et l'anti-légionellose et l'évaluation des données du système, il est essentiel que l'heure soit réglée avec précision sur le régulateur. En cas de coupure de courant il y a une réserve de marche de 24 h. Au delà il faudra remettre l'horloge à l'heure. En cas de faux réglage il est possible que des données sont annulées, mal affichées ou modifiées fautive-ment. Dans ces cas le fabricant décline toute responsabilité pour les valeurs affichées !

### Heures de service

Affichage des heures d'ouverture des consommateurs connectés au régulateur (par exemple, pompes solaires, valves, etc.) lorsque des intervalles de temps différents (jours-années) sont disponibles!

### ΔT Moyen

Affichage de la différence de température moyenne entre les sondes de référence lorsque les consommateurs sont allumés.

### Quantité de chaleur produite

Affichage de la production de chauffage livré par l'installation en kWh.



Ceci est une valeur indicative.

### Affichage graphique

Présente un ensemble clair de toutes les données. Plusieurs durées de périodes sont disponibles. On parcourt la présentation avec les deux boutons de gauche.

### Messages

L'écran affiche les 20 derniers avec mention de la date et de l'heure de la panne.

### Reset / annuler

Remise en arrière en annulation des évaluations individuelles. Sélectionner 'toutes les statistiques' efface tout sauf les messages.

## 3. Mode affichage

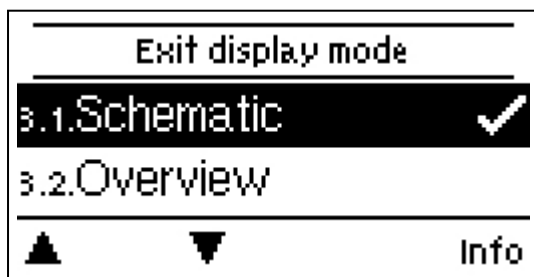

Permet de définir l'affichage du régulateur en fonctionnement normal. L'affichage apparaît lorsque 2 minutes s'écoulent sans qu'aucune touche ne soit actionnée. Le menu principal réapparaît lorsqu'on appuie sur une touche. On ferme le menu en appuyant sur "esc" ou en sélectionnant "Quitter le mode d'affichage".

### Graphique

En mode graphique, les systèmes hydrauliques sélectionnés sont affichés avec les températures mesurées et les états de fonctionnement des consommateurs connectés.

## Aperçu

En mode aperçu, les températures mesurées et les états de fonctionnement des consommateurs connectés sont affichés sous forme de texte.

## En alternance

En mode alterné, le mode schéma puis le mode synthèse sont actifs pendant 5 secondes.

## Mode « économie d'énergie »

En réglage sur mode économique, l'éclairage du fond d'écran est désactivé au bout de 2 minutes, lorsque aucune touche n'est actionnée.

 S'il y a un message, l'éclairage du fond d'écran reste activé jusqu'à ce que le message ait été consulté par l'utilisateur.

## 4. Mode de fonctionnement

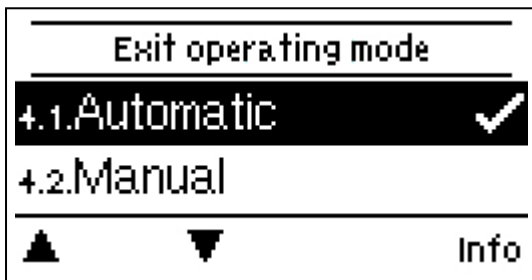

## Automatique

Le mode automatique est le mode normal du régulateur. Une fonction de régulateur correcte lors de l'examen des températures actuelles et des paramètres définis est seulement présente en mode automatique! Après une coupure de courant le régulateur revient au dernier réglage du mode de service !

## Manuel

Il est possible de vérifier le bon fonctionnement et l'affectation correcte des différentes sorties relais, des sorties v et des consommateurs raccordés.

 Ce mode est à activer par un spécialiste pour des essais de fonction de courte durée, par ex. à la mise en service. Fonctionnement du mode manuel : Les relais et les composants y raccordés sont activés et désactivés en poussant les boutons sans considérer les températures actuelles et autres paramètres programmés. En même temps les valeurs de mesure par les sondes affichées sur l'écran sont contrôlées.

## Arrêt

 Si le mode de fonctionnement "OFF" est activé, toutes les fonctions de commande sont désactivées. Les températures mesurées sont affichées pour un aperçu.

## 5. Paramètres

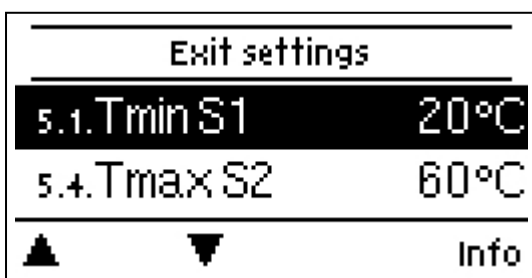

 Les dispositifs de sécurité à prévoir sur place ne sont en aucun cas remplacés!

## Temp. mini S1

---

### Activer/Démarrer la température de la sonde 1:

Si cette valeur sur la sonde 1 (sonde de capteur) est dépassée et que les autres conditions ne sont pas remplies, le régulateur s'allume au niveau de la pompe affiliée ou de la valve. Si la température sur la sonde 1 passe à 5°C en dessous de cette valeur, la pompe ou la valve s'éteint à nouveau.

## Tmin S2

---

### Température arrêt à la sonde 2:

Si cette température est dépassée à sonde 2, le régulateur arrête la pompe y afférente resp. la vanne mélangeuse. Si cette valeur passe à sonde 2 en dessous du seuil et si les autres conditions sont également remplies, alors le régulateur actionne à nouveau la pompe ou la vanne.

 Des températures réglées trop hautes peuvent occasionner des brûlures ou endommager l'installation. Il faudra prévoir sur place une protection contre les brûlures!

Dans le cas de plusieurs systèmes de ballon, si la température d'arrêt S2 est dépassée, un ballon ou une zone de ballon installée en aval est activé.

## ΔT R1

---

### Arrêt/marche différence de température Relais R1 :

Si ce ΔT Solar entre les sondes référence S1 et S2 y afférentes est dépassé et les autres critères de mise en marche sont réunies, le régulateur mettra en marche la pompe sur le relais R1. Si la différence de température tombe à ΔT Off, la pompe sera arrêtée.

 Si la différence de température réglée est trop petite, cela peut entraîner une opération inefficace selon le système et le positionnement du sonde. Pour la régulation de la vitesse (" Réglage de la vitesse " on page 20), des conditions de commutation spéciales s'appliquent !

## T demandée marche

---

### Sonde température de référence 1

Mode chauffage = 1. Valeur inférieure à 2. valeur,

Refroidissement mod = 1. Valeur supérieure à 2. valeur.

Si la valeur d'enclenchement (1. Valeur) de la sonde 1 est inférieure à la valeur réglée et que la fonction thermostat est autorisée (voir aussi 5.5), le chauffage d'appoint est activé jusqu'à ce que la température dépasse la valeur d'arrêt (2. Valeur).

 Des températures réglées trop hautes peuvent occasionner des brûlures ou endommager l'installation. Il faudra prévoir sur place une protection contre les brûlures!

 Si la sonde S2 est connectée, S1 fonctionne comme une sonde de mise en marche et S2 comme une sonde d'arrêt.

## Tmax S1

---

### Température arrêt à la sonde 1

Si cette température est dépassée à sonde 1, le régulateur arrête la pompe y afférente resp. la vanne mélangeuse. Si la sonde 1 passe en dessous de cette valeur et que les autres conditions sont également remplies, le régulateur change la pompe et/ou la valve à nouveau.

 Des températures réglées trop hautes peuvent occasionner des brûlures ou endommager l'installation. Il faudra prévoir sur place une protection contre les brûlures!

## Temps de therm.

---

On choisit ici les intervalles pendant lesquels la fonction thermostat peut être activée. Par jour de la semaine on peut choisir trois intervalles, qui peuvent être copiés sur les autres jours. En dehors des intervalles paramétrés, la fonction thermostat est désactivée.

# Tmax ballon X

## Température arrêt à la sonde S (X)

Si cette valeur est dépassée au niveau du sonde X, le régulateur change la pompe et/ou la valve associée. Si le sonde (X) passe en dessous de cette valeur et que les autres conditions sont également remplies, le régulateur change la pompe et/ou la valve à nouveau.



Des températures réglées trop hautes peuvent occasionner des brûlures ou endommager l'installation. Il faudra prévoir sur place une protection contre les brûlures!

## 6. Fonctions de protection



Le menu « Fonctions de protection » permet d'activer et de régler diverses fonctions de protection.



Les dispositifs de sécurités à prévoir sur place ne sont en aucun cas remplacés!

## Protection Antiblocage

Si la protection antigrippage est activée (tous les jours, toutes les semaines, arrêt), le régulateur active/désactive les sorties à midi pendant 5 secondes pour empêcher le blocage de la pompe / la vanne après une longue période d'inactivité.

## Protection anti-gel

Si la température de la sonde extérieure est inférieure à 1 °C, la pompe solaire est mise en marche lorsque la protection anti-gel est activée. Si la température extérieure repasse au-dessus de 1 °C, la fonction de protection anti-gel est désactivée.



Si la fonction de protection antigel est désactivée ou si la température demandée entrée cc est réglée à une valeur trop basse, il y a un risque de graves dommages à l'installation.

## Protection de l'installation

### Fonction de protection prioritaire

Le but de cette fonction est de protéger l'installation contre un surchauffage par le solaire en forçant l'arrêt de la pompe solaire. En cas de dépassement de la valeur "AS Tmarche" au sonde pendant 1 minute, la pompe s'arrête et ne se remettra plus en marche, afin de protéger aussi le capteur. La pompe ne sera remise en marche que lorsque la température du capteur sera inférieure à "SP Toff".



Si cette fonction est activée la température dans les capteurs désactivés, ce qui augmente la pression de l'installation. Il faudra donc surveiller et respecter les manuels des autres composants de l'installation.

## Protection des capteurs

### Fonction de protection prioritaire

Cette fonction empêche un surchauffe des capteurs. En faisant marcher la pompe, les capteurs seront refroidis par le flux passant par le ballon. En cas de dépassement de "KS Tmarche" au capteur, la pompe se mettra en marche afin de refroidir le capteur. La pompe s'arrête, quand la valeur au sonde tombe en dessous de "KS Tarrêt" ou si la valeur au ballon ou la valeur à la piscine dépassent "KS Tmax ball. resp. "KS SP Max".



La protection de l'installation passe avant la protection des capteurs. Même si la mise en marche de la protection capteurs est programmée, la pompe solaire sera arrêtée quand la temp. "AS T marche" est atteinte. Les valeurs de protection de l'installation sont toutefois normalement plus élevées que celles de la protection capteurs. (dépendent de la température max. du ballon et des autres composants de l'installation).

## Alarme capteur

Quand cette température est dépassée avec la pompe solaire activée, il y aura un avertissement resp. message de panne sur écran avec indication de quoi il s'agit. Il y a un avertissement correspondant à l'écran.

## Refroidissement retour

En activant cette fonction le surplus d'énergie du ballon sera envoyé aux capteurs dans des installations combinées. Cela se fera uniquement, quand la température dans le ballon est plus élevée que la valeur "Refr.ret.Tdemandée", quand la température dans les capteurs est au moins de 20 °C inférieure à celle du ballon et jusqu'à ce que la température du ballon tombe en dessous la valeur unter den Wert "Refr.ret.Tdemandée". En présence de plusieurs ballons cette activation vaut pour tous les ballons.

 En activant cette fonction on perd de l'énergie à travers les capteurs! Elle ne devrait être activée qu'en cas de faible consommation par exemple pendant les vacances.

## Anti-legionella

 La fonction anti-légionelles est une fonction supplémentaire pour certaines fonctions de relais telles que : canne chauffante électrique, chaudière, circulation, compresseur.

A l'aide de la fonction anti-légionellose (en abréviation "AL") il est possible de réchauffer l'installation régulièrement à la

 A la livraison la fonction AL est désactivée.

 La fonction Legionella n'est pas affichée dans le menu "Fonctions protectrices". Au lieu de cela, elle est affichée dans le sous-menu de la fonction spéciale correspondante. Les fonctions spéciales avec AL incluent: solaire, brûleur, circulation et compresseur.

 Dès qu'il y a eu un réchauffement après activation de la fonction AL, l'écran montrera cette action avec la date et l'heure.

 Cette fonction AL ne garantit pas une protection complète contre légionellose, car d'une part le succès du réglage dépend de l'énergie disponible et d'autre part ne contrôle pas les températures dans toute la tuyauterie de l'installation.

 Pendant l'activation de la fonction AL le ballon et les autres composants sont réchauffés à une température dépassant Tmax, ce qui peut causer des brûlures et un endommagement de l'installation.

## 7. Fonctions spécifiques

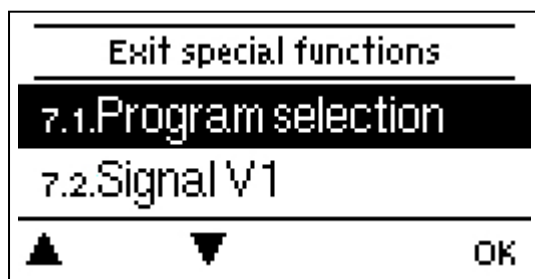

Paramétrages de bases et de fonctions additionnées.

 Seul le vrai professionnel devrait régler ces fonctions !

## Choix de programme

Ici la variante hydraulique est choisie et réglée adaptée à l'application prévue.

 Ce choix ne se fera normalement qu'une fois à la première mise en service effectuée par le professionnel. Un choix erroné pourrait occasionner des malfunctions imprévues.

# Signal

---

Ce menu permet de sélectionner des profils préconfigurés pour la signal ou, sous « Manuel » procéder individuellement à tous les réglages. Même après avoir sélectionné un profil, les réglages restent modifiables.

## Type du signal

Disponible uniquement si la fonction est utilisée sur l'une des sorties V. Paramétrage du composant à piloter.

**0-10V:** Mise en marche par signal 0-10 V.

**PWM:** Mise en marche par signal PWM.

## Forme de signal

Ce menu permet de régler le type d'acteurs est défini : les pompes de chauffage produisent à grand rendement avec un petit signal d'entrée, alors que les pompes solaires délivrent par petit signal d'entrée également un petit rendement. Solaire = normal, chauffage = inversé. Pour pompe 0-10V toujours choisir le réglage "Normal"

## PWM/0-10V arrêt

Cette tension / ce signal s'affiche lorsque l'acteur est désactivée (les acteurs avec détection de coupure de câble ont besoin d'un signal minimal).

## PWM / 0-10V marche

Cette tension / ce signal est nécessaire à l'actionneur pour se mettre en marche et fonctionner à la vitesse minimale.

## PWM / 0-10V max.

Avec cette valeur, le niveau de tension maximum / signal maximum peut être spécifié pour la vitesse la plus élevée de l'actionneur, qui est utilisé, par exemple, pendant le remplissage ou le fonctionnement manuel.

## Afficher signal

Représente, sous une forme graphique et textuelle, une vue d'ensemble du signal configuré.

# Réglage de la vitesse

---

Si ce réglage est activé, il STDC vous donne la possibilité de modifier la vitesse de pompes selon le fonctionnement choisi. Le relais R1, R2 et les sorties PWM et 0-10V peuvent fonctionner avec la vitesse contrôlée.



Cette fonction ne doit être activée que par un technicien. Selon la pompe utilisée et le niveau de la pompe, la vitesse minimale ne peut pas être réglée à un niveau trop bas pour ne pas endommager la pompe ou le système. Les spécifications du fabricant concerné doivent être observées! En cas de doute, la vitesse min. et le niveau de la pompe doivent être fixés de préférence à un niveau trop élevé plutôt que trop bas.

## Variante

Les différents modes de la vitesse

**Arrêt:** Il n'y a pas de réglage de la vitesse. La pompe raccordée tourne toujours à vitesse maximale.

**Mode M1:** La régulation met la vitesse maximum après le rinçage. Si  $\Delta T$  entre les sondes de consommation se trouve en dessous de  $\Delta T$  R1 paramétré, la vitesse sera réduite. Si  $\Delta T$  entre les sondes de consommation se trouve au dessus de  $\Delta T$  R1 paramétré, la vitesse sera augmentée. Au cas où la régulation a réglé la vitesse au palier le plus bas, et  $\Delta T$  entre les sondes de consommation montre seulement  $T_{\Delta}$  arrêt, la pompe sera arrêtée.

**Mode M2:** La régulation met la vitesse minimum après le rinçage. Si  $\Delta T$  entre les sondes de consommation se trouve au dessus de  $\Delta T$  R1 paramétré, la vitesse sera augmentée. Si  $\Delta T$  entre les sondes de consommation se trouve en dessous de  $\Delta T$  R1 paramétré, la vitesse sera réduite. Au cas où la régulation a réglé la vitesse au palier le plus bas, et  $\Delta T$  entre les sondes de consommation montre seulement  $T_{\Delta}$  arrêt, la pompe sera arrêtée.

**Mode M3:** La régulation met la vitesse minimum paramétrée après le rinçage. Si la température à la sonde consommation est au dessus de la valeur à régler ensuite, la vitesse sera augmentée. Si la température à la sonde consommation est au dessus de la valeur à régler ensuite, la vitesse sera réduite.

## Intervalle de rinçage

Pendant cette période la pompe tourne à vitesse maximum (100 %), afin de sécuriser un bon démarrage. Ce n'est qu'à la fin du rinçage que le réglage de la vitesse de la pompe se règle selon les variantes paramétrées et la pompe tournera à la vitesse maximum resp. minimum.

## Intervalle de réglage

Cet intervalle détermine le ralentissement du réglage de la vitesse, afin d'éviter de changements de température trop brusques. On règle donc ici combien de temps il faudra pour faire un passage complet depuis la vitesse minimum à la vitesse maximum.

## Max. Vitesse

Ici, la vitesse maximale de la pompe est déterminée en %. Lors du réglage la pompe tourne à la vitesse du moment et le débit à cette vitesse se montre.

 Les pourcentages affichés sont des valeurs approximatives, qui peuvent varier plus ou moins fortement dépendant de l'installation, du type de pompe et du pallier de la vitesse. 100 % est le maximum réglage par la régulation.

## Min. Vitesse

Ici on paramètre la vitesse minimum de la pompe. Lors du réglage la pompe tourne à la vitesse du moment et le débit à cette vitesse se montre.

 Les pourcentages affichés sont des valeurs approximatives, qui peuvent varier plus ou moins fortement dépendant de l'installation, du type de pompe et du pallier de la vitesse. 100 % est le maximum réglage par la régulation.

## Valeur demandée

Cette valeur est le point de consigne de la régulation pour le mode 3 " Variante " on page 20, uniquement version 2.3, et 4.. Si cette valeur est inférieure à la sonde, la vitesse sera réduite. Dans le cas contraire la vitesse sera augmentée.

## Heure et date

Sert à régler l'heure actuelle et la date.

 Pour les fonctions dépendantes du temps telles que la circulation et l'anti-légionellose et l'évaluation des données du système, il est essentiel que l'heure soit réglée avec précision sur le régulateur. En cas de coupure de courant il y a une réserve de marche de 24 h. Au delà il faudra remettre l'horloge à l'heure. En cas de faux réglage il est possible que des données sont annulées, mal affichées ou modifiées fautivement. Dans ces cas le fabricant décline toute responsabilité pour les valeurs affichées !

## Calibrage des sondes

Des écarts de valeurs de températures affichées, qui peuvent apparaître à cause de câbles trop longs ou de mise en place non optimales de sondes peuvent être corrigés ici manuellement. Ces réglages sont possibles pour chaque sonde individuelle pallier de 0,5°C à la fois.

 De tels réglages se feront une seule fois à la 1ère mise en service par un spécialiste. Des valeurs de mesure inexacte peuvent causer un mal fonctionnement.

## Mise en service

Le démarrage de l'aide à la mise en service mène, dans le bon ordre, à travers les réglages de base nécessaires à la mise en service, à savoir que chaque paramètre est expliqué brièvement sur l'écran de visualisation. En actionnant la touche « esc » on retourne à la valeur précédente, afin de pouvoir consulter encore une fois le réglage sélectionné ou encore de l'ajuster. En actionnant à plusieurs reprises, la touche « esc » mène à nouveau au menu de sélection, afin d'interrompre l'aide à la mise en service (" Aide de mise en service " on page 14).

 Le démarrage se fait uniquement par le technicien spécialisé lors de la mise en service ! Veuillez observer les explications de chaque paramètre de cette notice, et veuillez contrôler si votre installation nécessite d'autres réglages supplémentaires.

## Réglages d'usine

Il est possible de retourner en arrière sur l'ensemble des réglages entrepris et le régulation peut être remise dans son état de livraison.

 L'ensemble du paramétrage et des évaluations de la régulation seront irrémédiablement perdus. Par la suite, il sera nécessaire de procéder à une nouvelle mise en service.

## Quantité de chaleur produite

### Débit constant

Lorsque, en qualité de comptabilisation du volume de chaleur, le mode « débit constant » est activé, on calcule le rendement approximatif de chaleur à partir des valeurs à saisir manuellement. Ces valeurs concernent l'antigel, sa concentration, le débit de l'installation ainsi que les valeurs de sonde de sonde et du ballon. Des données complémentaires sont nécessaires pour l'antigel, sa concentration et le débit de l'installation. Il est également possible, par la valeur de régulation Offset  $\Delta T$ , d'intégrer un facteur de rectification pour la saisie du volume de chaleur. Étant donné que pour le calcul du volume de sonde, les températures des sonde et ballon font office de base, des écarts peuvent se produire selon les installations. Ces écarts concernent la température affichée du capteur pour la température réelle en entrée CC, ou la température affichée du ballon pour la température réelle en retour CC. Cet écart peut être corrigé, par la valeur de régulation Offset  $\Delta T$ .

Exemple : température de capteur affichée 30°C, température de retour CC déchiffrée 31° signifie un réglage de -20% ( $\Delta T$  10K affiché, en réalité  $\Delta T$  8K => -20% valeur de rectification).



Les données de volume de chaleur dans le mode « Débit constant » sont des valeurs de régulation

## Fonction d'aide au démarrage

Sur certaines installations solaires, en particulier sur les capteurs à tubes sous vide, il peut arriver que la saisie de la valeur de sonde de capteur s'effectue de manière trop nonchalante ou imprécise, étant donné que la sonde ne se situe pas toujours à l'endroit le plus chaud. Durant une aide au démarrage activée, le déroulement suivant s'opère : si la température sur la sonde du capteur monte en l'espace d'une minute, autour de la valeur prédéfinie sous « Augmentation », alors la pompe solaire est activée pour le temps de refoulement prédéfinie. Ceci pour que le fluide à mesurer soit transporté jusqu'à la sonde du capteur. Si après cela, il n'y a toujours pas de condition de démarrage normale, un temps de verrouillage d'une durée de 5 minutes s'applique pour la fonction d'aide au démarrage.



En cas de problèmes survenant lors de la saisie des valeurs de mesure, seul le technicien spécialisé est habilité à activer cette fonction. Veuillez particulièrement observer les instructions du fabricant des capteurs.

Les menus "Durée de purge" et "Augmentation" ne sont affichés que lorsque la fonction d'aide de démarrage est réglée sur "On".

### Intervalle de rinçage

Si la température sur la sonde du capteur du augmente pendant une minute suivant la valeur définie sous "augmentation", la pompe de circulation solaire sera activée pour le réglage "Temps de purge" de sorte que la moyenne à mesurer soit transportée au sonde du capteur. Si le  $\Delta T$  défini n'est pas atteint, un temps de pause de 5 minutes pour la fonction d'aide de démarrage sera appliquée.

### Montée

Si la température au capteur atteint en une minute la valeur définie, la pompe solaire sera allumée pendant la durée du temps de purge.

## Heure d'été

Si cette fonction est activée, le régulateur change automatiquement l'heure d'hiver ou l'heure d'été (DST, heure d'été).

## 8. Verrouillage des menus

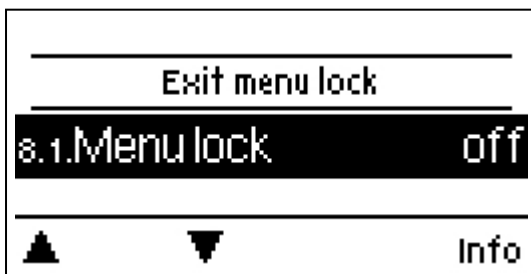

Fixez le régulateur pour éviter tout changement involontaire et l'altération des fonctions de base.

Verrouillage du menu actif = "Marche".

Verrouillage du menu inactif = "Arrêt".

En outre, l'affichage du menu "Simple" permet de masquer les points de menu qui ne sont pas nécessaires pour l'utilisation quotidienne du régulateur après la mise en service. Le point de menu "Verrouillage du menu activé/désactivé" est également masqué lorsque l'affichage du menu "Simple" est sélectionné !

Malgré le verrouillage des menus activé, les menus énumérés ci-après restent entièrement accessibles et l'on peut procéder, si nécessaire, à des modifications ou adaptations :

1. Valeurs de mesure
2. Évaluation
4. Paramètres
6. Fonctions spécifiques

## 9. Valeurs de service

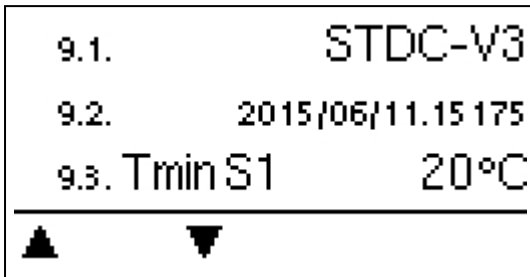

Le menu „ - Valeurs SAV“ permet en cas d’erreur de faire effectuer un diagnostic à distance par le technicien spécialisé ou le fabricant.”



Notez les valeurs affichées au moment que la panne est affichée !

## 10. Langue



Ce menu permet de choisir la langue pour le pilotage des menus. Lors de la première mise en service et des coupures de courant prolongées, l’interrogation s’effectue automatiquement. Le choix des langues peuvent différer selon le modèle. La sélection de la langue n’est pas disponible pour tous les modèles.

## Pannes et messages d’erreur

### Remplacer fusibles



Seul le technicien spécialisé est habilité à effectuer les réparations et entretien. Avant de travailler sur la régulation, veiller à couper le réseau électrique et à la sécuriser contre toute remise sous tension! Vérifier l’absence de toute tension!



Veillez uniquement utiliser les fusibles de réserve fournis ou un fusible de type identique avec les caractéristiques suivantes : T2A / 250 V

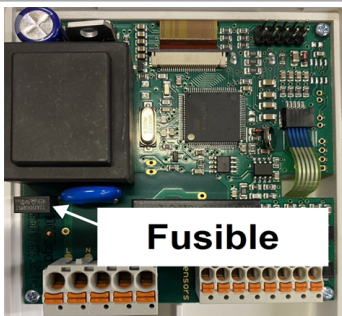

Si le régulateur, en dépit d’une tension réseau activée, ne fonctionnait plus ainsi que l’affichage, alors il serait possible que le fusible interne soit défectueux. Trouvez d’abord la source de défaillance externe (par ex. pompe), remplacez-la, puis vérifiez le fusible de l’appareil.

Pour remplacer le fusible de l’appareil, ouvrez l’appareil, comme décrit sous Voir "" Montage mural " on page 11", supprimez le vieux fusible, vérifiez et remplacez si nécessaire.

Finalement remettre d’abord le régulateur en service et contrôler le fonctionnement des sorties de commutation, tel que décrit dans le fonctionnement manuel sous „3.2”

### Entretien



Dans le cadre de l’entretien général annuel de votre installation de chauffage, il est recommandé de faire contrôler les fonctions de la régulation par un technicien spécialisé et, le cas échéant, de faire optimiser les réglages.

### Exécution de l’entretien :

- Contrôler la date et l’heure " Heure et date " on page 21
- Évaluer/contrôler la plausibilité des statistiques " Evaluations " on page 15
- Contrôler la mémoire d’erreurs " Messages " on page 15
- Inspection/contrôle de plausibilité des valeurs mesurées actuelles " Valeurs de mesure " on page 14
- Contrôler les sorties/consommateurs du commutateur en mode manuel " Manuel " on page 16
- Optimisation possible du paramétrage (**uniquement sur demande du client**)

## Messages d'erreur éventuels

### **Messages d'erreur éventuels**

### **Indications pour le technicien spécialisé**

Sonde x défectueuse	Soit la sonde, l'entrée du sonde sur le régulateur ou le fil de connexion était défectueux (" Tableau de résistance à la température pour sondes Pt1000 " on page 13).
Alarme capteur	Signifie que la température du capteur est/ était trop élevée.
Redémarrage	Signifie que la régulation a été redémarrée en raison par exemple d'une coupure de courant. Veuillez contrôler les date et heure !
Heure et date	Cette affichage apparaît automatiquement suite à une coupure prolongée du réseau pour que les indications des heure & date soient contrôlées ou encore réglées.

Déclaration finale

Bien que cette notice ait été rédigée avec le plus grand soin possible, des indications erronées ou incomplètes n'en sont pas exclues. Sous réserve d'erreurs et de modifications techniques.

**Date et heure de l'installation:**

**Nom de l'entreprise d'installation:**

**Espace pour les notes:**

Votre revendeur spécialisé:

Fabricante:

SOREL GmbH Mikroelektronik  
Reme-Str. 12  
D - 58300 Wetter (Ruhr)

+49 (0)2335 682 77 0  
+49 (0)2335 682 77 10

info@sorel.de  
www.sorel.de

Version: 02.07.2024  
SOREL